

XXL-Zickzackfalz

Diese Sonderwerbeform bietet Ihnen ganz neue Gestaltungsvarianten und erweitert Ihre Möglichkeiten der effektiven Werbung.



Technische Richtlinien:

Umfang: 8 Seiten, Berliner Format
 Papier: 45 g/m² – 80 g/m²
 Farbigkeit: 4c Euroskala
 Buchform: 1 Buch, als Mitdruck möglich bei einem Hauptprodukt mit max. 16 Seiten

Paginierung: innen

5-4	3-2
-----	-----

 außen

1	8	7	6
---	---	---	---

Papierformat: 1260 × 470 mm (offen)
 Falzart: Altarfalz auf 630 × 470 mm, Rotationsfalz auf 235 × 315 mm
 Satzspiegel: außen: 4 Einzelseiten, max. 285 × 438 mm
 innen: 1 Superpanoramaseite, max. 1230 × 438 mm;
 2 Panoramaseiten, max. 600 × 438 mm; oder
 4 Einzelseiten, max. 285 × 438 mm

Satz/Layout: Die Panoramaseiten sind im Layoutprogramm als eine Seite mit den oben genannten Papierformat und Satzspiegel anzulegen.

! Daten bitte auf das offene Papierformat 1260 x 470 mm anlegen (siehe Skizze).
 Im Seitenspiegel bitte separat als „ZZ“ kennzeichnen.

Abweichungen im Längsfalz von +/- 5 mm sind verfahrensbedingt. Durch die unterschiedlichen Papierstärken/Papierlagen innerhalb des Produktes kann es zu Beeinträchtigungen der Paketqualität und des Lagenbildes kommen. Die Druckplattenstoßkanten und ein Abfall der Farbdichte ist produktionsbedingt unvermeidbar und in Abhängigkeit vom Layout sichtbar. Die genannten Einschränkungen stellen insofern keinen qualitativen Mangel dar.

Neben den genannten produktspezifischen Parametern gelten ebenfalls die in den „Technischen Parameter für Druckdaten“ genannten.

Skizze: XXL-Zickzackfalz

Außen

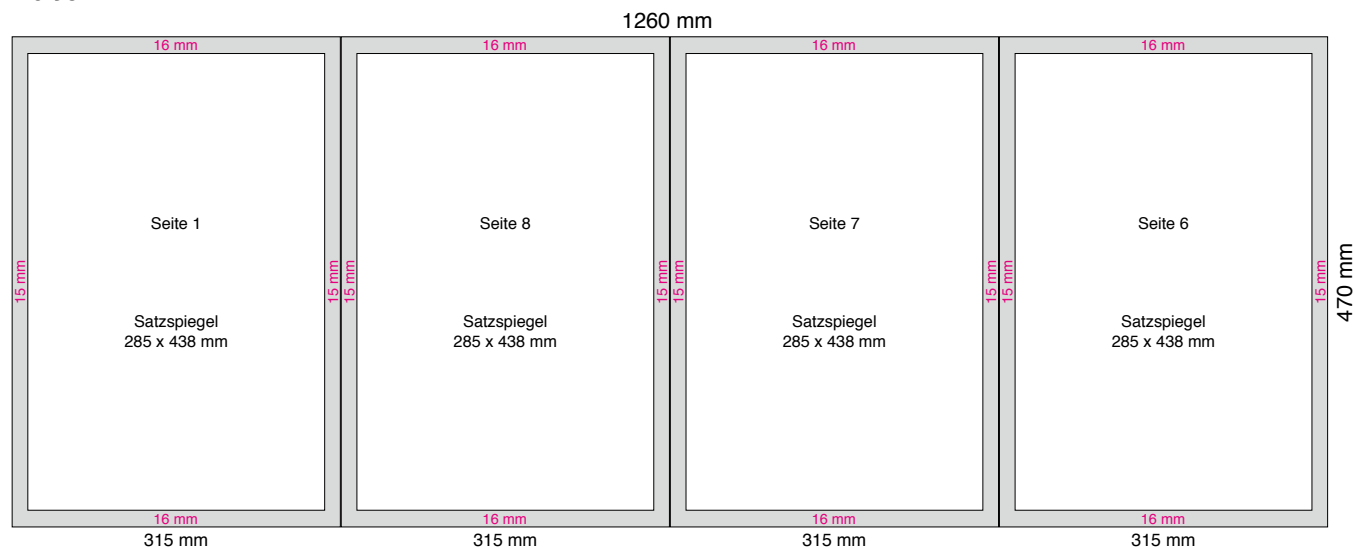

Innen

Alternative 3, 1 große Superpanoramaseite

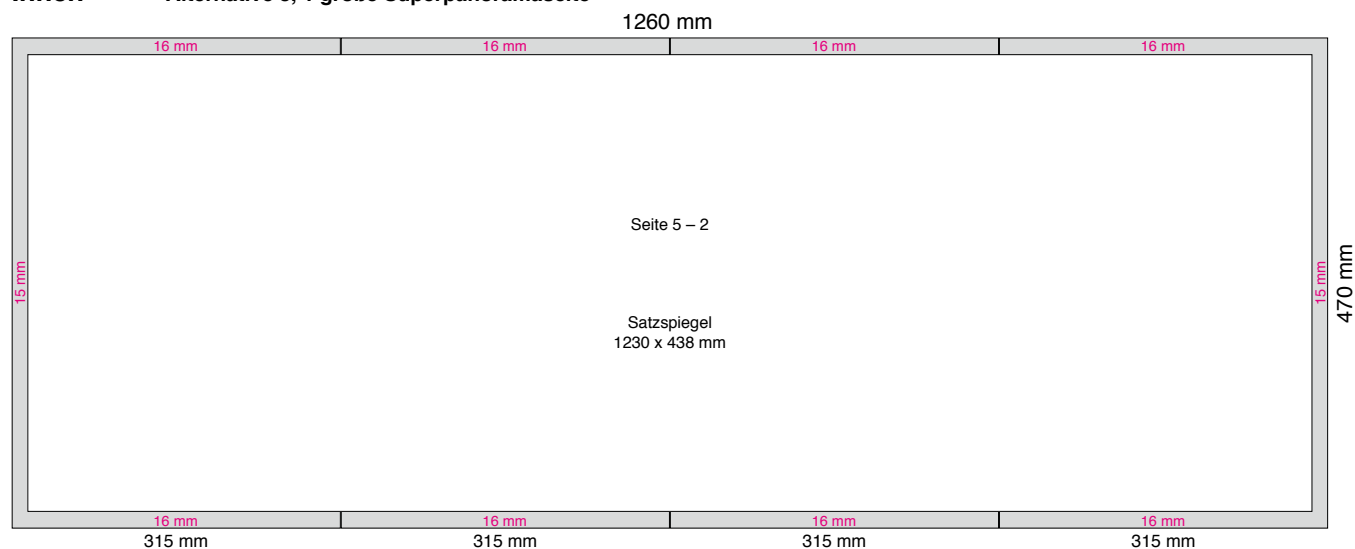

Skizze: XXL-Zickzackfalz

Innen Alternative 2, 2 Panoramaseiten

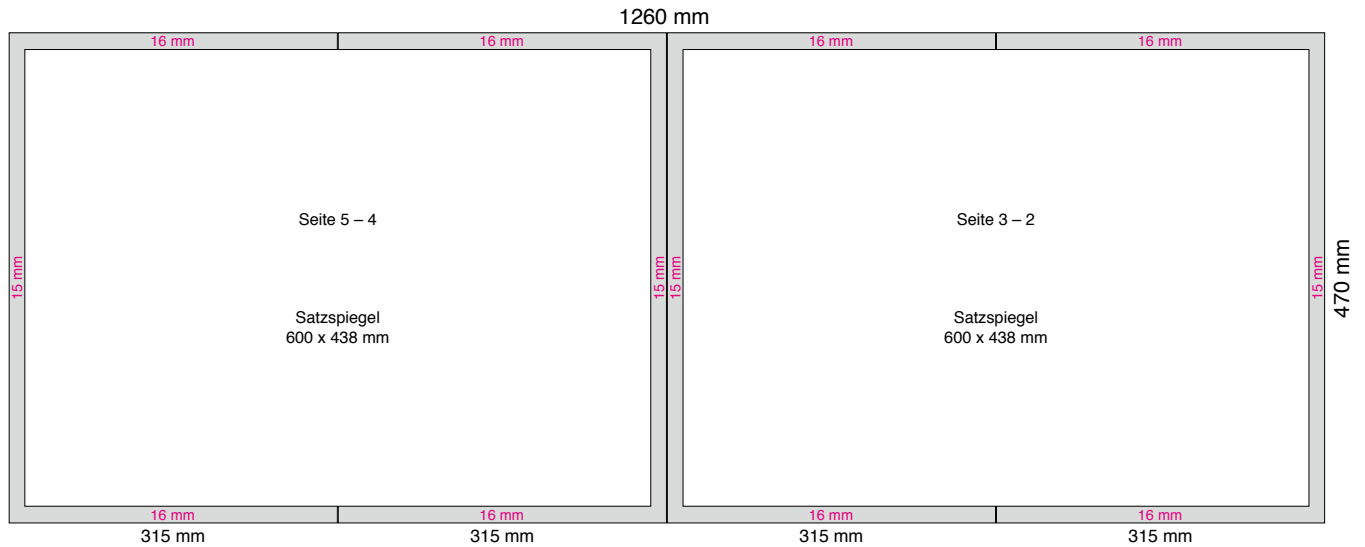

Innen Alternative 1, 4 Einzelseiten

